

Pressemitteilung

Neuheit

36A023

April 2023

Tool-Tipp: ARNO Werkzeuge empfiehlt gesinterte Wendeschneidplatten für höchst wirtschaftliche Ergebnisse beim Gewindedrehen

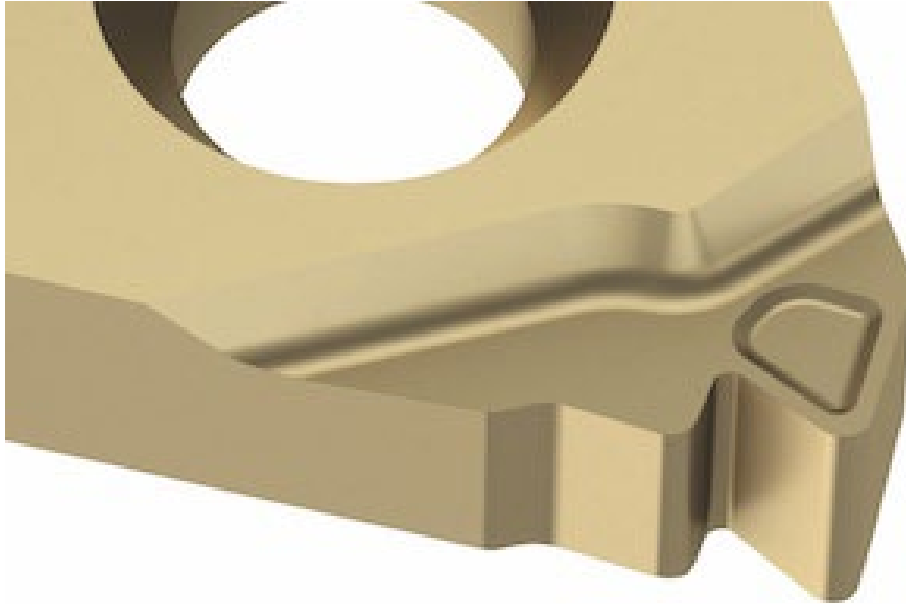

Kosten beim Gewindedrehen die Zähne zeigen

(Ostfildern) ARNO Werkzeuge erweitert sein Sortiment. Mit neuen, vollständig gesinterten Wendeschneidplatten präsentiert der Werkzeughersteller eine wirtschaftliche Lösung fürs Gewindedrehen. Die gesinterte CP-Geometrie zeigt sehr gute Spanbrucheigenschaften, mit der Anwender bei Erzeugung von Außen- und Innengewinden hohe Standzeiten und beste Ergebnisse bei sehr geringen Kosten erzielen. Mit einer Geometrie für besseren Spanbruch und dem Vollprofil der Wendeschneidplatten entstehen gratfreie Gewinde, die keine Nachbearbeitung erfordern. Die neuen Werkzeuge decken einen breiten Einsatzbereich ab und sind für sämtliche Gewindearten, Steigungen und Abmessungen erhältlich.

„Gerade wenn es um die einfache Herstellung von Standardgewinden mit nicht den allerhöchsten Qualitätsanforderungen geht, ist

Kontakt für die Presse:

Hersteller:

ARNO Werkzeuge
Karl-Heinz Arnold GmbH
Unternehmenskommunikation
Kim Prengel
Karlsbader Straße 4
D-73760 Ostfildern
T. +49 (0) 711 34 802-0
kprengel@arno.de
www.arno.de

Wirtschaftlichkeit umso wichtiger“, betont Produktmanager Marco Staiger von Arno Werkzeuge. Genau für diese Anwendungsbereiche hat der Werkzeughersteller neue Wendeschneidplatten entwickelt. Die neuen Sorten AP3815 und AP3925 sowie die Geometrie CP (completely pressed) sind vollständig gesinterte Wendeschneidplatten für einen breiten Einsatzbereich und für eine Vielzahl von Stählen. Weil sich die Werkzeuge in einem preislich attraktiven Bereich bewegen, erzielen Anwender eine wirtschaftlich gute Lösung.

Mit gutem Preis und ohne Nachbearbeitung wirtschaftlicher

Die neuen Wendeschneidplatten eignen sich für die Erzeugung von allen Gewindearten wie Innen- oder Außengewinde, Trapez- oder Rundgewinde, Whitworth oder Konischem Rohrgewinde und weiteren Arten. Mit den entsprechenden Klemmhaltern, Bohrstangen, Wendeschneid- und Unterlegplatten sind sie universell auf allen Klemmhaltern einsetzbar und für die Zerspanung nahezu aller Stähle geeignet. Die beiden Sorten AP3815 und AP3925 eignen sich besonders für die Bearbeitung von Stählen aus dem ISO P Bereich. Darüber hinaus zeigen sie aber auch gute Eigenschaften bei der Bearbeitung von rostfreien Stählen und Gusseisen aus dem ISO M und K Bereich. Alle Sorten versprechen hohe Standzeiten. Mit einer goldenen TiN Deckbeschichtung erkennen Anwender der Sorte AP3815 frühzeitig, wenn die Platte verschleißt.

Die Platten der CP-Geometrie mit drei Schneiden überzeugen vor allem beim Spanbrechen. Durch die gepresste Geometrie der Wendeschneidplatte erzielen diese einen deutlich besseren Spanbruch. Weil sie als Vollprofil ausgeführt sind, ist eine korrekte Ausbildung der Gewindeform garantiert, ohne dass das Gewindeprofil nachbearbeitet oder entgratet werden muss. Dies trägt über den attraktiven Preis hinaus ebenso zu einer guten Wirtschaftlichkeit beim Gewindedrehen bei.

Mit Sorgfalt und in gewohnter Qualität hergestellt

Obwohl der Hersteller mit den neuen Sorten eine wirtschaftliche Fertigung beim Gewindedrehen verspricht, werden alle Produkte ausnahmslos mit der hauseigenen Sorgfalt in der bewährten Qualität hergestellt. Die neuen Wendeschneidplatten sind direkt beim Hersteller zu beziehen. Sie können über den Online-shop CELLARNO auch online bestellt werden.

*388 Wörter, 3.037 Zeichen
Bei Abdruck bitte Belegexemplar an SUXES*

((Firmeninfo ARNO Werkzeuge))

Kundennähe und Entwicklungspower

Das 1941 von Emil Arnold gegründete Unternehmen ARNO Werkzeuge Karl-Heinz Arnold GmbH ist ein innovativer Werkzeughersteller, der in dritter Generation von den Eigentümern geführt wird. Mit großer Fertigungstiefe, eigener Entwicklungskompetenz und globalen Vertriebsstrukturen entstehen hochmoderne und leistungsfähige Werkzeuge, die weltweit für die produktive Zerspanung beim Kurz- oder Langdrehen, Stechen, Drehen, Bohren oder Fräsen eingesetzt werden. Ein Spezialgebiet sind geschliffene, Hochpositive Wendeschneidplatten für anspruchsvolle Fertigungsaufgaben, bei denen ARNO die weltweit größte Programmvierfalt anbietet.

In Zusammenarbeit mit Kunden und unter Berücksichtigung ihrer Anforderungen entstehen immer wieder individuelle Werkzeuglösungen, die später zu hochgeschätzten Standards werden. Mit über 200 Mitarbeitern am Stammsitz in Ostfildern und in den sechs Niederlassungen sowie zahlreichen Vertriebsstandorten weltweit setzt das Traditionsunternehmen auf Kundennähe. Zuletzt hat ARNO rund 54 Millionen Euro Umsatz erzielt und damit fast wieder das Vorkrisenniveau erreicht.

Bilderverzeichnis ARNO Werkzeuge, CP-Gewindeschneiden



Bild Nr. 36-01 AO-AO_WSP-CP-Geometrie-Zahn.jpg

Mit neuen, vollständig gesinterten Wendeschneidplatten präsentiert ARNO Werkzeuge eine wirtschaftliche Lösung fürs Gewindedrehen. Weil sie als Vollprofil ausgeführt sind, ist eine korrekte Ausbildung der Gewindeform garantiert, ohne dass das Gewindeprofil nachbearbeitet oder entgratet werden muss.

©Bildquelle: ARNO

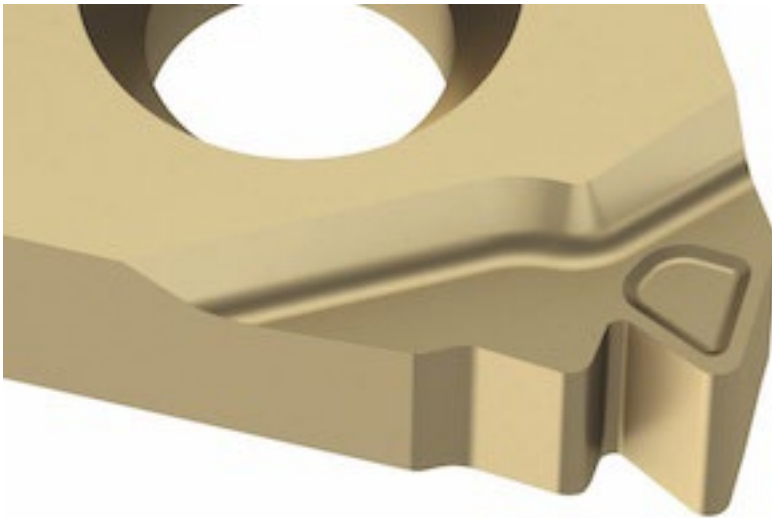
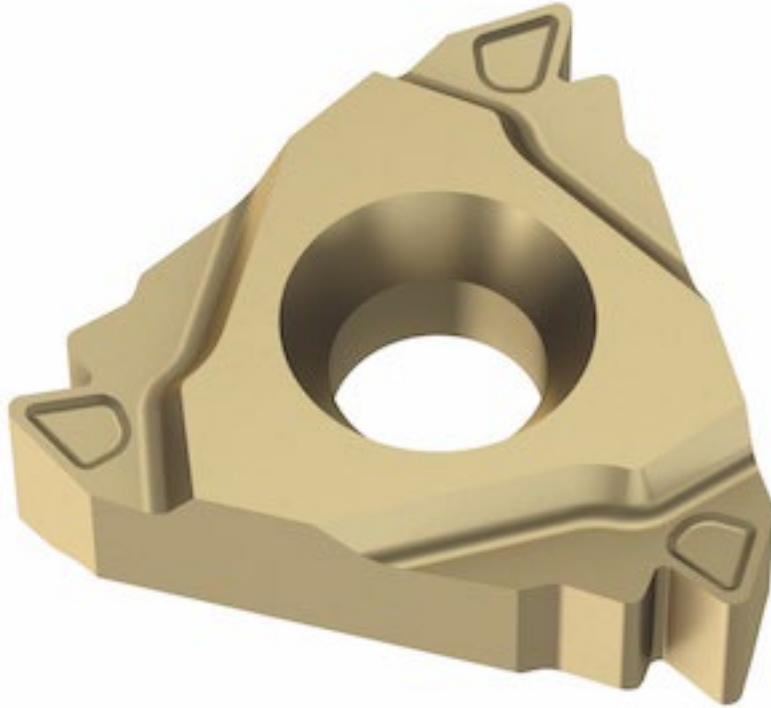

Bild Nr. 36-02 AO_WSP-CP-Geometrie.jpg
Mit einer goldenen TiN Deckbeschichtung erkennen Anwender der neuen ARNO Wendeschneidplatte frühzeitig, wenn die Platte verschleißt.

©Bildquelle: ARNO